

ПрофиОФИС

Интеллектуальный датчик



Преимущества

- Измерение уровня освещенности
- Измерение температуры
- Обнаружение присутствия человека
- Индикатор RGB LED для отображения состояния датчика
- Ethernet интерфейс передачи данных к контроллеру освещения ПрофиОФИС
- Электропитание PoE от контроллера освещения
- Не требует настройки при установке

Описание

В составе решения 2TEST ПрофиОФИС интеллектуальный датчик обеспечивает сбор данных о состоянии климата в помещении для системы управления ПрофиОФИС.

Интеллектуальный датчик ПрофиОФИС предназначен для измерения уровня освещенности, температуры, а также для обнаружения присутствия людей в помещении. На основе собранных датчиком данных возможен выбор оптимального режима работы устройств решения ПрофиОФИС, например выбор энергоэффективного режима яркости LED-лампы в зависимости от уровня освещенности в комнате.

Интеллектуальный датчик ПрофиОФИС устанавливается под потолком в непосредственной близости от LED-лампы. Данные с датчика передаются в систему управления ПрофиОФИС при помощи контроллера освещения, подключенного к датчику.

Технические характеристики

Тип	Интеллектуальный датчик
Интерфейсы устройства	Сетевой интерфейс RJ-45
Источник питания	PoE от контроллера освещения ПрофиОФИС
Стандарты	CE, RoHS
Установка оборудования	Монтаж в потолок; монтажное отверстие: 42мм Толщина монтажной поверхности: 6 мм (мин) — 25 мм (не более)
Рабочая температура	От 0 до +40° C
Температура хранения	От 20 до +85° C
Влажность	От 10 до 85% (без конденсации)
Вес	98 г

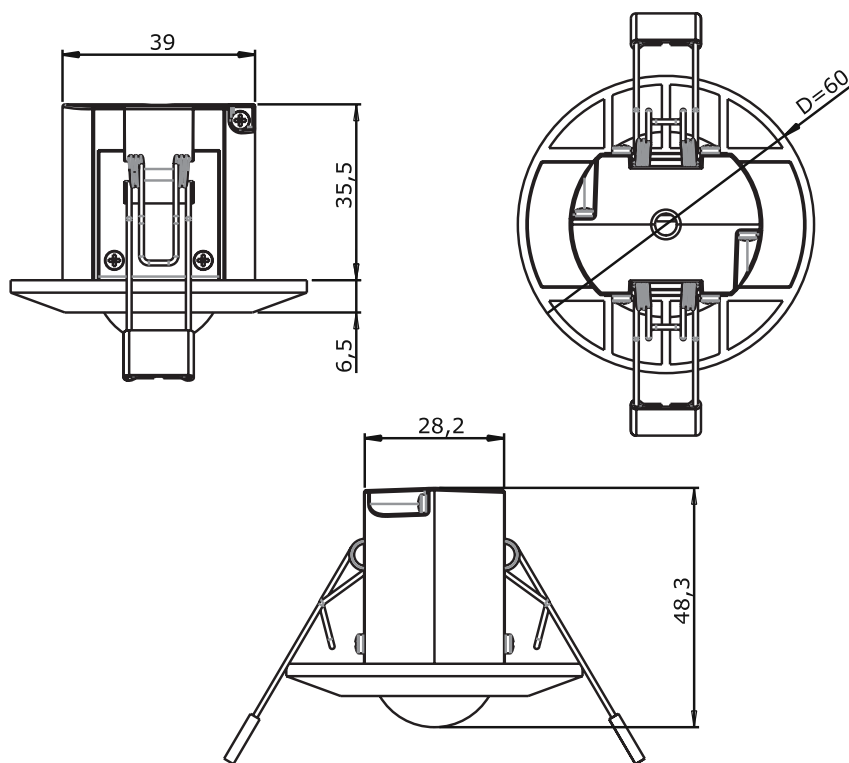

Информация для заказа

Описание

Интеллектуальный датчик ПрофиОФИС, встроенные датчики уровня освещенности, движения, температуры, требуется RJ-45 разъем, длина кабеля = 1.0м.
Для работы необходим контроллер освещения ПрофиОФИС PT771101

Артикул

PT771201